

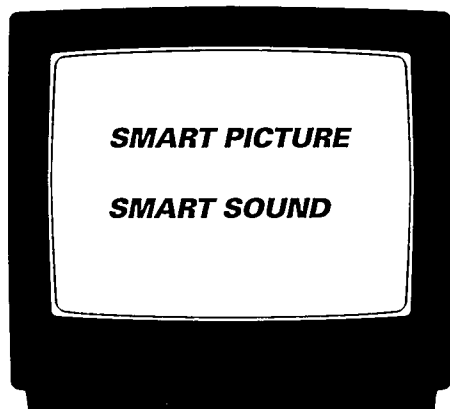

# PHILIPS



**PAL/SECAM**

<b>14GX8310</b>	<b>14GX8510</b>	<b>14GX8512</b>
<b>20GX8350</b>	<b>20GX8550</b>	<b>20GX8552</b>

**INSTRUCCIONES DE USO**

## MEDIDAS DE SEGURIDAD

Desconecte su televisor cuando:

- el indicador ROJO que se encuentra debajo de la pantalla se encienda y se apague continuamente.
- una raya blanca brillante cruce la pantalla.
- vaya a limpiar el televisor. Nunca utilice detergentes abrasivos. Use una gamuza ligeramente humedecida.
- haya una tormenta con descargas eléctricas.
- vaya a estar mucho tiempo sin utilizar el televisor.

**PRECAUCION :** Nunca trate de reparar usted mismo el televisor. Consulte siempre con un técnico competente de servicio.

Por la noche, apague su televisor mediante la tecla POWER ON/OFF en lugar de dejarlo en el modo de espera (STAND BY). Así ahorrará energía y el tubo de la imagen se desmagnetizará ayudando a mantener una buena calidad de imagen en el televisor. Cuando el televisor esté encendido no lo mueva o cambie de lugar (p. ej: ponerlo en una base giratoria). En ciertas ocasiones el televisor puede presentar una desigualdad de color en algunas partes de la pantalla. Esto puede eliminarse apagando el aparato con la tecla del encendido principal (MAINS POWER) y esperando veinte minutos antes de encenderlo nuevamente. Si el síntoma persiste, avise al servicio técnico.

### Antes de acudir al servicio técnico

Antes de solicitar los servicios de un técnico compruebe usted mismo los puntos citados a continuación.

PROBLEMA	ELEMENTOS A COMPROBAR Y LO QUE DEBE HACER
Desigualdad en el color	<ul style="list-style-type: none"><li>• Apague el televisor presionando la tecla del encendido principal (MAINS POWER). Espere unos 20 minutos antes de volverlo a encender.</li></ul>
No enciende	<ul style="list-style-type: none"><li>• Compruebe que el cable de alimentación del televisor está conectado a la red. Desconecte el televisor de la red. Espere unos 60 segundos y conéctelo a la red. Enciéndalo nuevamente.</li></ul>
No hay imagen	<ul style="list-style-type: none"><li>• Revise si las conexiones de la antena en la parte posterior del televisor están conectadas debidamente.</li><li>• Posiblemente el problema sea el propio canal. Cambie de canal.</li><li>• Ajuste el control del contraste y luego el del brillo.</li></ul>
Buena imagen pero sin sonido	<ul style="list-style-type: none"><li>• Aumente el volumen.</li><li>• Verifique que el sonido del televisor está encendido.</li></ul>
Buen sonido pero color débil o sin imagen	<ul style="list-style-type: none"><li>• Ajuste primero el control del contraste y luego el del brillo.</li></ul>
Imagen borrosa y ruidosa	<ul style="list-style-type: none"><li>• Verifique la conexión de la antena en la parte posterior del televisor.</li></ul>
Rayas punteadas horizontales	<ul style="list-style-type: none"><li>• Esto puede ser debido a interferencia eléctrica (p.ej: secador de pelo, luces de neón cercanas, etc). Desconecte el aparato.</li></ul>
"Fantasmas" o doble imagen	<ul style="list-style-type: none"><li>• Esto puede deberse a una mala posición de la antena. Utilizando una antena más direccional ayudará a mejorar la imagen.</li></ul>
Una raya blanca atraviesa la pantalla	<ul style="list-style-type: none"><li>• Apague el televisor inmediatamente y consulte al servicio técnico.</li></ul>
El televisor no responde al control remoto	<ul style="list-style-type: none"><li>• Verifique si las baterías del control remoto están agotadas.</li><li>• Asegúrese de que el control remoto apunte directamente al sensor que se encuentra en el televisor.</li></ul>

## MEDIDAS DE SEGURIDAD

### Instalación del televisor

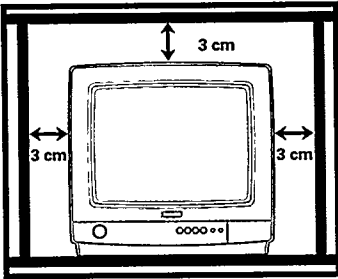

- Coloque el televisor sobre una base sólida (p. ej: mueble especial para TV/Video)
- Deje por lo menos 3 cm alrededor del televisor para una buena ventilación y evitar así que se caliente demasiado.
- No coloque el televisor cerca de un radiador o de cualquier otro tipo de fuente de calor.
- No exponga el televisor a la lluvia o humedad excesiva.

### Conexión a la red

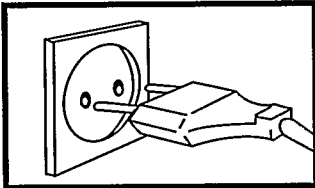

- Consulte con la sección ESPECIFICACIONES para conocer el voltaje correcto.
- Consulte con el distribuidor si el voltaje es diferente.

**Nota:**

El enchufe de la ilustración puede ser diferente al que usted tiene en su casa.

### Cuidado del control remoto

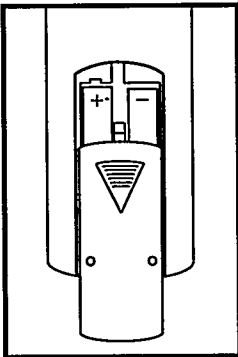

- Para evitar que se produzcan daños por derrame de las pilas, se recomienda sacarlas cuando no va usar el control remoto durante largos períodos de tiempo.

# PREVIO A LA INSTALACION

## CONEXION DE LA ANTENA

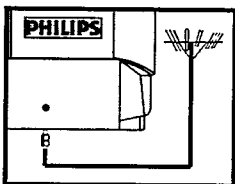
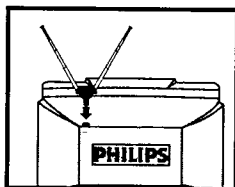

- Para usar la antena interior colóquela en el enchufe para la antena que se encuentra en la parte posterior del televisor.
- Conecte la clavija de la antena en el enchufe **T** para la antena en la parte posterior del televisor.
- Para usar una antena exterior, conecte la clavija de la antena en el enchufe **T** para la antena en la parte posterior del televisor.

Español

## CONEXION DEL EQUIPO PERIFERICO

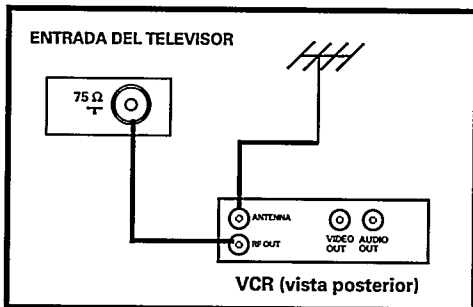

- Conecte la antena en la entrada para antena del VCR.
- Conecte el cable RF de salida RF del VCR al enchufe de antena **T** en el televisor.

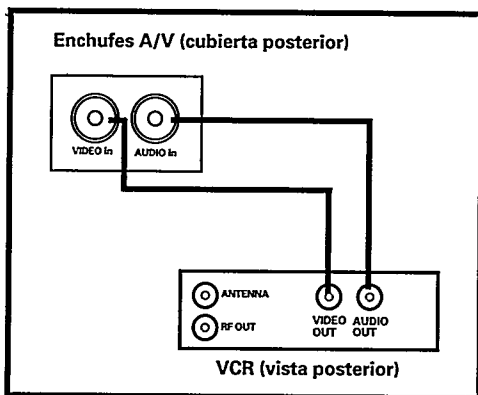

- Conecte los enchufes de VIDEO IN y AUDIO IN a los enchufes de VIDEO OUT y AUDIO OUT del VCR para poder reproducir los programas grabados. (Aplicable solamente al modo Audio/Video)

# NOMBRES Y FUNCIONES DE LOS CONTROLES

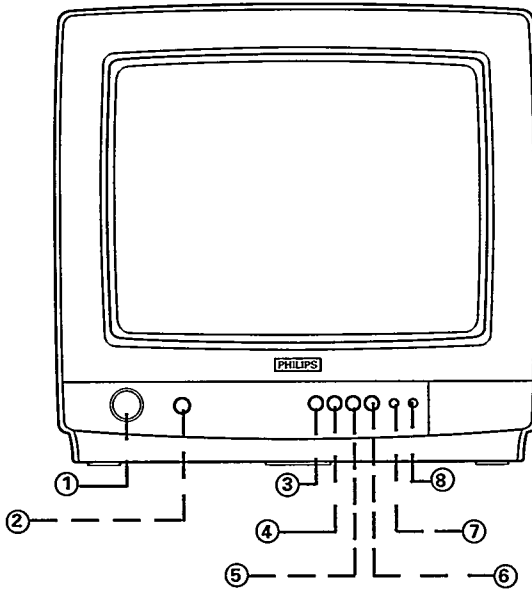

Español

## FUNCIONES DEL TELEVISOR

①	Tecla del encendido principal	Enciende y apaga el televisor
②	Enchufe de audífonos	Conecta los audífonos al enchufe para escuchar privadamente. (Aplicable solamente a ciertos modelos y versiones).
③	Tecla de volumen	Baja el volumen.
④	Tecla de volumen	Sube el volumen.
⑤	Tecla de canal bajo	Selecciona canales hacia atrás.
⑥	Tecla de canal alto	Selecciona canales hacia adelante.
⑦	Indicador de luz de espera	La luz roja indica que el televisor está en modo de espera.
⑧	Sensor del control remoto	Trate de que el control remoto apunte a este sensor.

# NOMBRES Y FUNCIONES DE LOS CONTROLES

## FUNCIONES DEL CONTROL REMOTO

Español

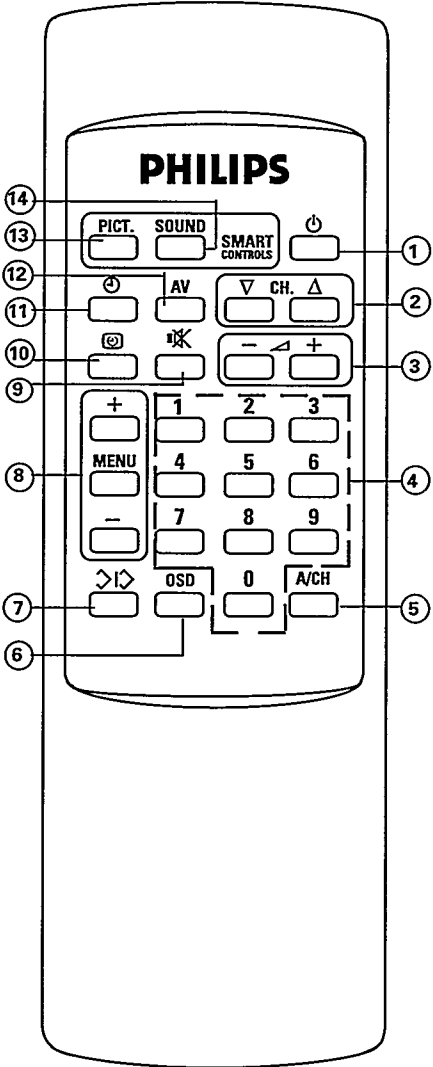

①	Tecla de Espera	Enciende y apaga el televisor cuando está conectado.
②	Tecla de Canal alto/bajo	Selecciona los canales previamente ajustados en el programa de números
③	Tecla de Volumen alto/bajo	Sube o baja el volumen.
④	Tecla de dígitos (0 - 9)	Selecciona directamente los canales deseados. Para canales de un número presione el número del canal. Para canales de dos números presione el primer número e inmediatamente el segundo.
⑤	Tecla de canales alternos	Alterna el canal visto anteriormente con el actual.
⑥	Tecla de demostración en pantalla	Muestra en la pantalla el número del canal y del apagado programable.
⑦	Tecla de instalación	Comienza el menú de instalación y memoriza nuevos ajustes.
⑧	Tecla de Menú y de Menú alto/bajo	Selecciona y acciona los diferentes tipos de menú.
⑨	Tecla de desactivación del sonido	Desactiva el sonido temporalmente.
⑩	Tecla de activación del cronómetro	No aplicable
⑪	Tecla del reloj	No aplicable
⑫	Tecla de Audio/Vídeo (AV)	Para reproducir programas de AV. (Para modelos con el modo AV).
⑬	Tecla de imagen ingeniosa	Le permite seleccionar 4 ajustes de imágenes.
⑭	Tecla de volumen ingenioso	Le permite seleccionar 4 ajustes de sonido.

# INSTALACION

Las instrucciones de uso explican generalmente la forma de operar el televisor usando las teclas del control remoto.

## BUSCANDO Y MEMORIZANDO CANALES

Usted puede buscar y memorizar los diferentes canales de televisión con el control remoto utilizando la instalación AUTOMATICA o MANUAL del menú de instalación.

La instalación AUTOMATICA le permite buscar y almacenar los canales de televisión automáticamente. La instalación MANUAL le permite buscar y almacenar los canales de televisión manualmente. Entre el número de su canal preferido por cada estación disponible.

## COMO LLEGAR AL MENU DE INSTALACION

Presione la tecla  para activar el menú de instalación.

Este menú le permite hacer lo siguiente:

- Instalación automática
- Instalación manual
- Ajuste fino
- Cambio de canales
- Selección de canales

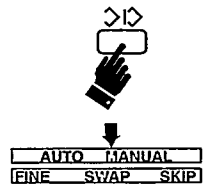

## INSTALACION AUTOMATICA



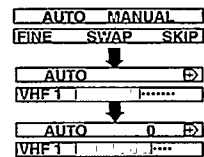

- Paso 1 • Presione la tecla  para activar el menú de instalación. (El menú AUTO es el primero en realizarse automáticamente).
- Paso 2 • Presione la tecla MENU para activar el modo AUTO.
- Paso 3 • Presione la tecla MENU + que activa la instalación AUTO.

NOTA: El menú de instalación desaparecerá automáticamente una vez que haya memorizado todas las estaciones disponibles. Aparecerá en la pantalla el Canal 1.



# INSTALACION



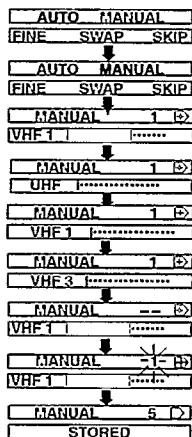

## INSTALACION MANUAL

- Paso 1 • Presione la tecla  para activar el menú de instalación y presione nuevamente la tecla  para realizar el menú **MANUAL**.
- Paso 2 • Presione la tecla **MENU** para activar el modo **MANUAL**.
- Paso 3 • Presione la tecla **MENU** — para seleccionar las bandas UHF 1, VHF 1 o VHF 3.
- Paso 4 • Presione la tecla **MENU** + para activar la instalación **MANUAL**.
- Paso 5 • Una vez que aparece el número del canal y parpadea, entre el nuevo número que usted desea para ese canal.
- Paso 6 • Presione la tecla  para memorizar el número del canal.
- Paso 7 • Repita los pasos 3 al 5 para instalar otros canales.
- Paso 8 • Presione la tecla  para finalizar.



## SINTONIA FINA

El ajuste de **SINTONIA FINA** le ayuda a alcanzar la calidad óptima de imagen y sonido de su televisor.

- Paso 1 • Seleccione el canal al cual quiere ajustarle la sintonía.
- Paso 2 • Presione la tecla  para activar el menú de instalación. Presione la tecla  hasta que realce FINE.
- Paso 3 • Presione la tecla **MENU** para activar el modo FINE.
- Paso 4 • Presione y mantenga presionado la tecla **MENU** con la tecla de control + ó — para ajustar la sintonía hasta que se obtenga la imagen y el sonido deseados. El número del canal parpadeará en la pantalla.
- Paso 5 • Presione la tecla  para memorizar esta nueva sintonización. Si desea sintonizar otros canales repita todos los pasos arriba mencionados.
- Paso 6 • Presione la tecla  para finalizar.

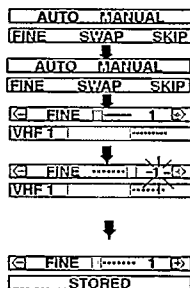





# INSTALACION

## CAMBIANDO EL NUMERO DEL CANAL

Con esta función usted puede cambiar el número del canal de una determinada estación. Seleccione la función **SWAP** del menú de instalación para ordenar las estaciones de televisión con el número de canal de su preferencia.

Paso 1 • Seleccione el canal que desea cambiar.

Paso 2 • Presione la tecla  para activar el menú de instalación.  
Presione la tecla  hasta que realce **SWAP**.

Paso 3 • Presione la tecla **MENU** para activar el modo **SWAP**.  
El canal actual está parpadeando y aparece en la columna **FROM**.

Paso 4 • Presione la tecla **MENU +** para seleccionar la columna **TO**.  
Entre el número del canal que desea cambiar.

Paso 5 • Presione la tecla  para activar la función **SWAP** y comenzar a memorizar los canales cambiados. Una vez que el canal cambiado ha sido memorizado, el símbolo **FROM** "--" y **TO** "--" aparecerá inmediatamente. Si desea continuar cambiando el número de canales, entre el número del canal que desea cambiar en la columna **FROM** "--" y ponga el número del canal en la columna **TO** "--".

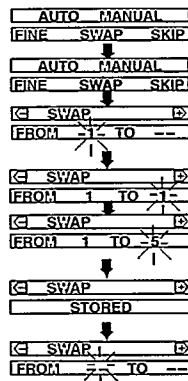

Paso 6 • Presione la tecla  para finalizar.



Español

## SELECCION DE CANALES

Esta función le permitirá saltar aquellos canales que tienen una mala o pobre transmisión. Para ello use la tecla **CHANNEL**  ó  del control remoto.

Paso 1 • Presione la tecla  para activar el menú de instalación.  
Presione la tecla  para realzar **SKIP**.

Paso 2 • Presione la tecla **Menu** para activar el modo **SKIP**.

Paso 3 • Presione la tecla **Digit** para seleccionar el canal que desea saltar.

Paso 4 • Presione la tecla **MENU +** para seleccionar **YES**. El canal que ha saltado mostrará una "x" en la parte superior izquierda del número del canal, (p. ej: \*10).

Paso 5 • Repita los pasos 3 y 4 para saltar otros canales.

Paso 6 • Presione la tecla  para finalizar.

Nota : Puede seleccionar los canales saltados presionando los dígitos en las teclas del control remoto.

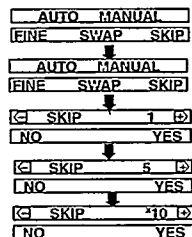

## INCORPORACION DE CANALES ANTERIORMENTE BORRADOS

Paso 1 • Repita los pasos 1 al 4 de la selección de canales.

Paso 2 • Presione la tecla **MENU -** para seleccionar **NO** y el canal será incorporado a la memoria. La "x" en la parte superior izquierda del canal desaparecerá. Presione la tecla  para finalizar.

## OPERACION DEL MENU

Los ajustes de la imagen y del sonido han sido realizados previamente para una visión óptima.

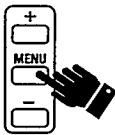

Paso 1 • Presione la tecla **MENU** para activar el menú.

Paso 2 • Presione la tecla **MENU** varias veces para moverse en forma circular en el menú.

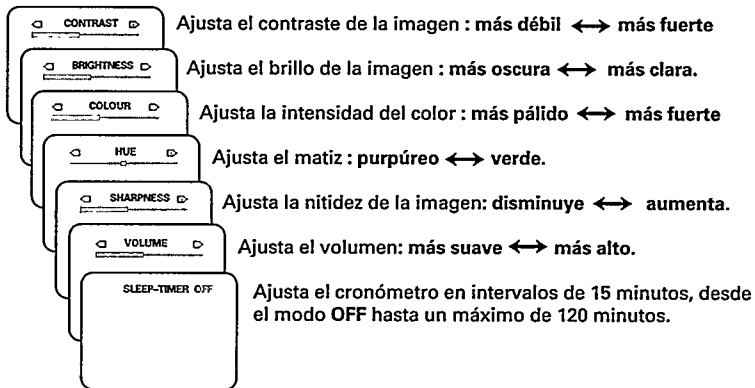

**NOTA :** La última función realizada o elegida aparecerá si se activa nuevamente la operación del menú.

## APAGADO PROGRAMABLE

Mediante esta función puede elegir un período de tiempo después del cual el televisor pasará automáticamente al modo de espera (Stand-by). Estos períodos de tiempo pueden definirse en intervalos de 15 minutos desde el modo OFF hasta un máximo de 120 minutos.

Paso 1 • Presione la tecla **MENU** para activar el menú.

Paso 2 • Presione nuevamente la tecla **MENU** hasta que pueda elegir la función **SLEEP-TIMER**.

Paso 3 • Presione **MENU +** ó **-** para elegir un determinado período de tiempo.

## 12 AJUSTES DE PREFERENCIAS PERSONALES

- 12 ajustes PP (preferencias personales) están especialmente programados para usted.
- De los Canales 0 al 10.
- Cada canal tendrá programado su propio y exclusivo ajuste de imagen y sonido.
- Los ajustes de preferencias personales para los Canales 11 al 69 serán los mismos.

## CONTROLES INGENIOSOS

### AJUSTE DE LA IMAGEN (SMART CONTROLS)

El ajuste de la imagen le ofrece 4 tipos diferentes de imagen : INTENSO, NATURAL, SUAVE Y PERSONAL.

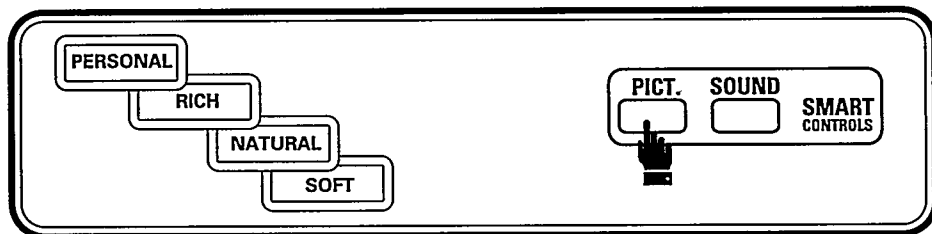

#### Definición de los ajustes de la imagen

**INTENSO** : Destaca los colores muy fuertes. (Adecuado para el modo Audio/Video en una habitación con mucha luz).

**NATURAL** : Destaca los colores naturales.

**SUAVE** : Destaca los colores cálidos. (Adecuado para una habitación con poca luz y cuando se apaga la luz da un efecto parecido al del cine).

**PERSONAL** : Los ajustes de la imagen y del sonido son los de su preferencia.

Los ajustes de la imagen y del sonido los puede hacer de acuerdo con su preferencia personal y memorizarlos en el modo **PERSONAL** en el menú de operación.

- Paso 1 • Escoja el canal en el que desea ajustar la imagen y el sonido.
- Paso 2 • Presione la tecla **MENU** para activar el menú.
- Paso 3 • Presione continuamente la tecla **MENU** para moverse en forma circular en el menú y escoger el menú que desea.
- Paso 4 • Presione **MENU** + **+** ó **-** para aumentar o disminuir el ajuste.
- Paso 5 • Presione la tecla  para finalizar.

**NOTA** : Para poner en marcha esta función debe ajustar también la imagen. Esta función no se pone en marcha si sólo hace ajustes al volumen.  
Los nuevos ajustes serán memorizados en el modo **PERSONAL** de menú **SMART CONTROLS**.

### AJUSTE DEL SONIDO (SMART CONTROLS)

El ajuste del sonido le ofrece a usted 4 tipos diferentes de sonidos : TEATRO, MUSICA, VOZ y NORMAL.

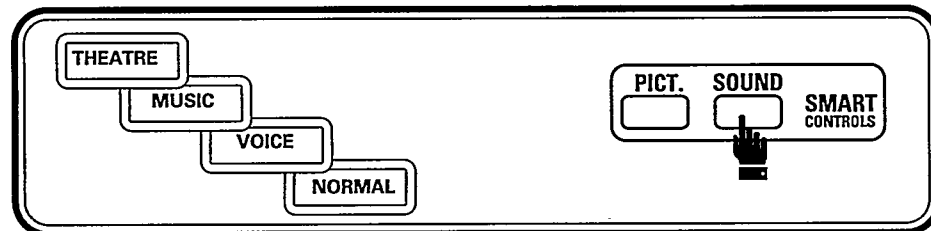

#### Definición de los ajustes del sonido

**TEATRO** : Destaca la sensación de la acción. (Realza los bajos y triples)

**MUSICA** : Destaca el tono bajo. (Realza los bajos)

**VOZ** : Destaca el tono alto. (Realza los triples)

**NORMAL** : Destaca el tono normal. (No hay realce)

# ESPECIFICACIONES

Español

	14GX8310	14GX8510	14GX8512	20 GX8350	20GX8550	20GX8552
Tamaño del tubo de imagen	14" (34 cm)			20" (48 cm)		
Salida de Audio	3 W Altavoz frontal					
Sistema de Ajuste	VST					
Conexión de audífonos	Ø 3.5 m (Aplicable a ciertos modelos y versiones)					
Conexión lateral	No	AV In	AV In	No	AV In	AV In
Medidas (embaladas): Ancho Alto Profundidad	44.5 cm 41 cm 45 cm			58.5 cm 55.5 cm 57 cm		
Montaje de la antena	Antena de 300/75 ohm adaptador varilla			No		
Consumo de energía	38 W			52 W		
Peso (sin el embalaje)	8.6 kg			18.4 kg		

		VERSIONES					
		50	52	57	58	59	75
Sistema de TV	PAL B/G/H	x	x				x
	PAL I			x			
	PAL/SECAM B/G/D/K				x	x	
	PAL 60 Playback	x	x	x	x	x	x
Voltaje de funcionamiento	100 – 250 V ~, 50/60 Hz					x	
	170 – 250 V ~, 50/60 Hz	x	x	x	x		
	230 – 240 V ~, 50/60 Hz						x